

PLEASE
DON'T BURN

Radiator

Radiator opens with all fires lit.
Every following weekend,
all are welcome, friends and
strangers alike, to gather
around a different hearth.

Beneath a cloud of gathering smoke, the thermostat lies.
A fire is burning. Another dies out.
Conduction, convection.
Bodies gather.

ENG

On the waterfront, a pile of ashes.

019 no longer finds itself at the edge of town: residential towers, supermarkets, banks, gas stations, playgrounds and parking lots envelop the building. At the same time, 019's program is moving into public space more and more. It begs the question what this building is, what its function might be in a landscape that is no longer post-industrial but gentrified. The former welding factory is integrated in the

zoning plan for the Oude Dokken as a building with a public function that both supports and complements the new (residential) developments. These are attempts at finding out what this public function could be: a series of exhibitions and interventions that delve into the potential of a perforated building.

1. OLIVIER GOETHALS, Heimat (2022)
Paint, decorative fireplace, peephole, mirror, coal, German flag
2. OSCAR TUAZON, Inox Rocket (2021)
Stainless steel, glass, steel, firebrick
3. JIJ'S (Serge Vandenhove & A JDVIV), Kachel (2011) Steel, firebrick
4. THOMAS MIN & EGON VAN HERREWEGHE, Wood Stove (2016 / 2022)
Electric motor, variable frequency drive, fans, fuses, contactors, transformer, micro-controller, temperature sensors, butterfly valve, wires, rubber, techno polymer, painted - powder coated - electrolytic galvanized - chromed steel and stainless steel.
5. MARIA GONDEK, Nervous Bellows (2022)
Copper tubes, boilers, water & steam. (Sings at 17.00h, 21.00h)
6. NICOLAS DESHAYES, Lupa (2018)
Cast aluminium, stainless steel, hot water
7. ILKE GERS, Glyph (2022)
Galvanised steel tubes
8. KOENRAAD DEDOBBELEER, Time is Represented directly as a Linear Structure (2014) Steel, glass
9. FAN: Logs (2022)
 - 9.01 MARCEL STRAUSS, Jet Wood (There are two holes in the word "wood", and one in "log")
Drilled beech wood
 - 9.02 LINO SANTO, Ideal Object
Spruce Wood
 - 9.03 LUKAS MARSTALLER, Wood Profile Log
Pine wood
 - 9.04 CHRISTOPH HAUF, Fuze Log
Beech wood
 - 9.05 PHIL ZUMBRUCH, Welded Log
Steel
 - 9.06 ANNE-SOPHIE OBERKRÖME, Ember Log
Glass
 - 9.07 CLEMENS LAUER, Kill your darlings
Nutwood, steel
- 9.08 OLIVER-SELIM BOUALAM, Log Candle
Mixed wax, beeswax
- 9.09 LISA ERTEL, Thermo Logs
Spruce wood, steel bar
Matrix slate, burned beech wood, eyebolts
Glazed clay, rubber plug
- 9.10 FELIX PLACHTZIK, Log is in the air
Fabric, Aluminium Ring
- 9.11 JANNIS ZELL, Eternally Burning Log
Oak wood, aroma diffusor
10. BERT VILLA, Carbon (2018)
Steel, stainless steel
11. CLÉMENTINE VAULTIER, CIEL GROMMEN & MAXIMILIAAN ROYAKKERS, Fire, Smoke & Dust (2022) Prints
12. ELINE HARMSE, It becomes normal for an elephant, which is an enormous animal, to come out of a snail shell. It would be exceptional however, if we were to ask him to go back into it (2022)
Wool, steel, rope (The position will move throughout the show)

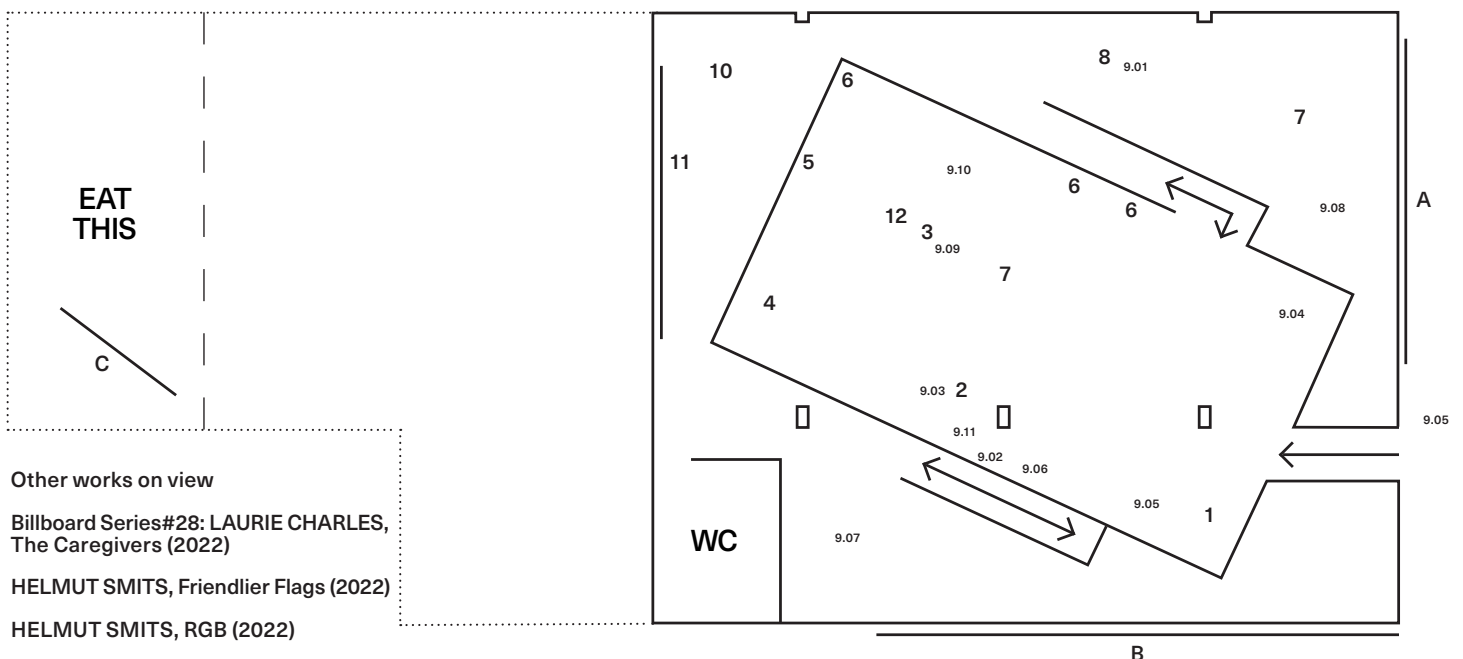

Within the framework of the exhibition Radiator will function as a platform for gatherings and public events.
Follow our instagram or check our website to stay up to date: www.019-ghent.org

Radiator is only possible with the help of: Mijs Both, Warre Eeckhout, Lulu van Dijck, Margo Vanneste, Isabel Motz, Jarne Bossaerts, Steven de Kort, Phara Vandenbussche Heleen Corthouts, Eva Steenbakkers, Eline Harmse, Louis Hilson, Charlotte Danielse, Lyra Oey, Leander Decloedt, Anne Beumer, Chris Houben & Jens Wijnendaele. THANK YOU!

NIET
VERBRANDEN

Radiator

Tijdens de opening van Radiator branden alle haarden. Tijdens de daaropvolgende weekends is iedereen welkom om samen te komen rond telkens een ander vuur.

Beneath a cloud of gathering smoke, the thermostat lies.
A fire is burning. Another dies out.
Conduction, convection.
Bodies gather.

NL

On the waterfront, a pile of ashes.

019 ligt niet langer aan de rand van de stad: woontorens, supermarkten, banken, benzinstations, speeltuinen en parkings omringen het gebouw. Het programma van 019 verplaatst zich steeds meer naar de openbare ruimte. Het roept de vraag op wat dit gebouw is en welke functie het kan vervullen in een postindustriële en gegentrificeerde landschap. De voormalige lasfabriek is opgenomen in het

bestemmingsplan voor de Oude Dokken als een gebouw met een publieke functie dat de nieuwe (woon)ontwikkelingen ondersteunt en aanvult. Radiator maakt deel uit van een reeks pogingen om te achterhalen wat deze publieke functie zou kunnen zijn: een reeks tentoonstellingen en interventies die de mogelijkheden onderzoekt van een geperforeerd gebouw.

1. OLIVIER GOETHALS, Heimat (2022)
Verf, decoratieve haard, kijkgaatje, spiegel, kool, Duitse vlag
 2. OSCAR TUAZON, Inox Rocket (2021)
Roestvrij staal, glas, staal, kachelsteen
 3. JIJ'S (Serge Vandenhove & A JDVIV), Kachel (2011) Staal, kachelsteen
 4. THOMAS MIN & EGON VAN HERREWEGHE, Wood Stove (2016 / 2022), Elektromotor, frequentieregelaar, ventilatoren, zekeringen, magneetschakelaars, transformator, microcontroller, temperatuursensoren, vlinderklep, kabels, rubber, technopolymeer, geverfd - gepoedercoat - elektrolytisch verzinkt - verchroomd staal en roestvrij staal
 5. MARIA GONDEK, Nervous Bellows (2022)
Koperen buizen, boilers, water & stoom (Zingt om 17u, 21u)
 6. NICOLAS DESHAYES, Lupa (2018)
Aluminium, roestvrij staal, heet water
 7. ILKE GERS, Glyph (2022)
Gegalvaniseerde stalen buizen
 8. KOENRAAD DEDOBBELEER, Time is Represented directly as a Linear Structure (2014) Staal, glas
 9. FAN: Logs (2022)
 - 9.01 MARCEL STRAUSS, Jet Wood (There are two holes in the word "wood", and one in "log")
Geperforeerd beukenhout
 - 9.02 LINO SANTO, Ideal Object
Sparrenhout
 - 9.03 LUKAS MARSTALLER, Wood Profile Log
Dennenhout
 - 9.04 CHRISTOPH HAUF, Fuze Log
Beukenhout
 - 9.05 PHIL ZUMBRUCH, Welded Log
Staal
 - 9.06 ANNE-SOPHIE OBERKROME, Ember Log
Glas
 - 9.07 CLEMENS LAUER, Kill your darlings
Notenhout, staal
 - 9.08 OLIVER-SELIM BOUALAM, Log Candle
Gemengde was, bijenwas
 - 9.09 LISA ERTEL, Thermo Logs
Sparrenhout, stalen staaf.
Matrix leisteen, beukenhout, oogvizier.
Geglazuurde klei, rubberen plug.
 - 9.10 FELIX PLACHTZIK, Log is in the air
Textiel, aluminium
 - 9.11 JANNIS ZELL, Eternally Burning Log
Eikenhout, aromaverspreider
10. BERT VILLA, Carbon (2018)
Staal, roestvrij staal
 11. CLÉMENTINE VAULTIER, CIEL GROMMEN & MAXIMILIAAN ROYAKKERS, title, 2022
Prints
 12. ELINE HARMSE, It becomes normal for an elephant, which is an enormous animal, to come out of a snail shell. It would be exceptional however, if we were to ask him to go back into it (2022) Wol, staal, touw
(De positie van het werk zal veranderen tijdens de tentoonstelling)

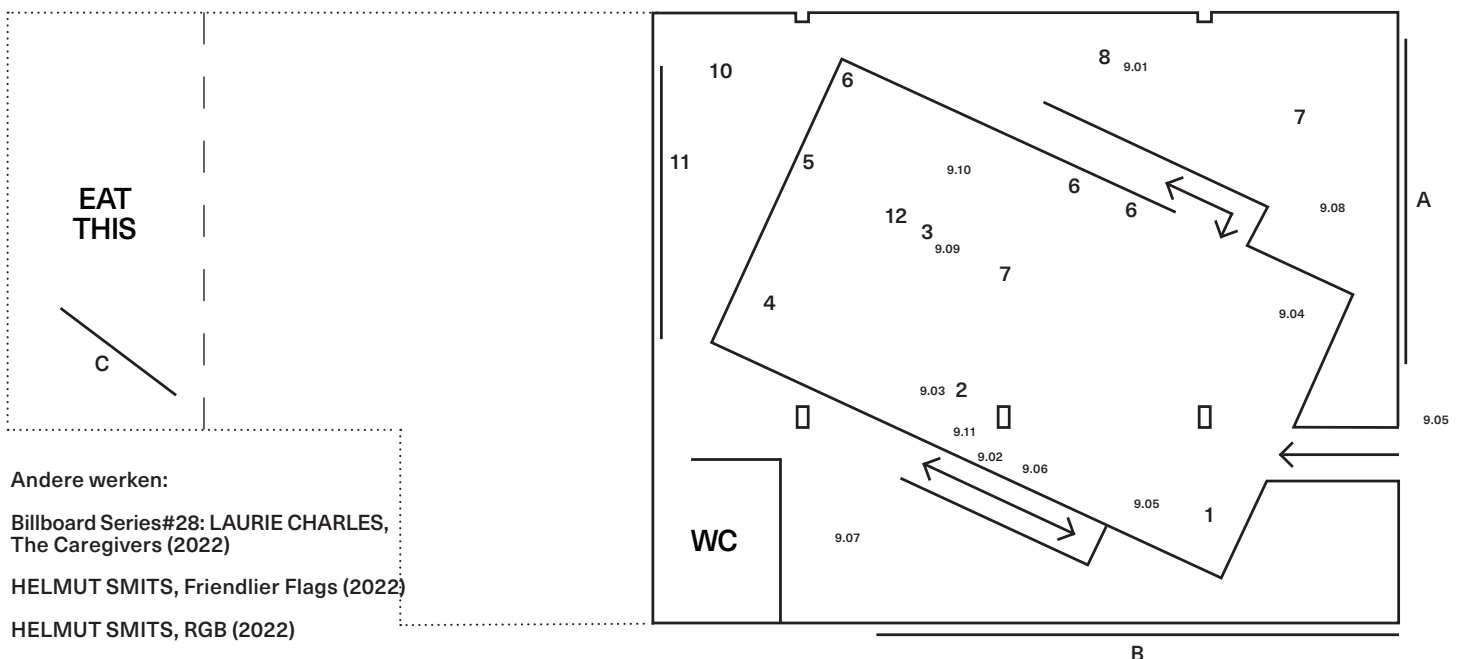

Andere werken:

- A. Billboard Series#28: LAURIE CHARLES, The Caregivers (2022)
- B. HELMUT SMITS, Friendlier Flags (2022)
- C. HELMUT SMITS, RGB (2022)

In het kader van de tentoonstelling zal Radiator fungeren als platform voor bijeenkomsten en evenementen.
Volg onze instagram of onze website om op de hoogte te blijven: www.019-ghent.org

Radiator is enkel mogelijk door de hulp van: Mijs Both, Warre Eeckhout, Lulu van Dijck, Margo Vanneste, Isabel Motz, Jarne Bossaerts, Steven de Kort, Phara Vandenbussche Heleen Corthouts, Eva Steenbakkers, Eline Harmse, Louis Hilson, Charlotte Danielse, Lyra Oey, Leander Decloedt, Anne Beumer, Chris Houben & Jens Wijnendaele. BEDANKT!